

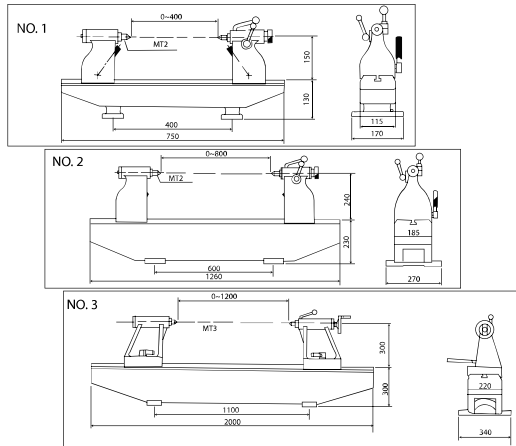

ตัววัดศูนย์เพลลา รุ่นมาตรฐาน BENCH CENTER STANDARD

Features

- The workpiece is added a turn little by little while it is holden by both centers, and read the graduation in dial gauge.
- Dial Gauge and Test Bar are not included as standard accessories.



Order No.	Base Size Length x Width x Height (mm)	Center Distance (mm)	Center Height (mm)	Parallelism of Center to Center (mm)	Use Center	Weight (kg)
NO.1	750x115x130	400	150	0.005	MT-2	48
NO.2	1260x185x230	800	240	0.008	MT-2	150
NO.3	2000x220x300	1200	300	0.015	MT-3	370

ตัววัดศูนย์เพลลา รุ่น P BENCH CENTER P-TYPE

Features

- The workpiece is added a turn little by little while it is holden by both centers, and read the graduation in dial gauge.
- Dial Gauge and Test Bar are not included as standard accessories.

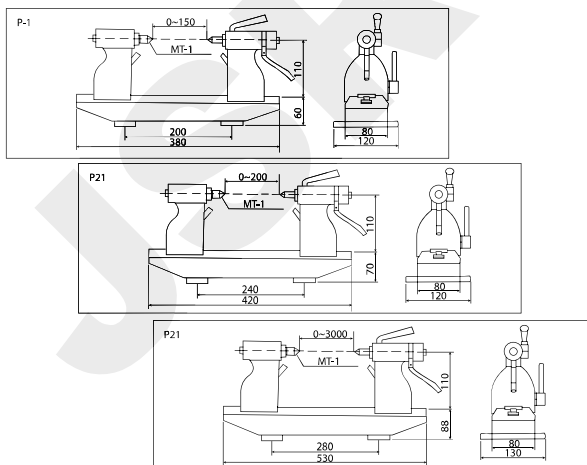

Order No.	Base Size Length x Width x Height (mm)	Center Distance (mm)	Center Height (mm)	Parallelism of Center to Center (mm)	Use Center	Weight (kg)
P-1	380x80x60	150	60			14
P-2	420x80x70	200	70	0.005	MT-1	16
P-3	530x80x88	300	88			20

Micrometer

ไมโครมิเตอร์

Inside

Measurement

เครื่องมือวัดภายใน

Calipers

คาร์ลิสเปอร์

Height Gages

เกจวัดความสูง

Linear Height

เครื่องมือวัดความสูงเชิงเส้น

Depth Gages

เกจวัดความลึก

Gauge Blocks

เกจบล็อก

Reference Gages

เครื่องมืออ้างอิง

Indicators

อินดิเคเตอร์

Stands

ขาตั้ง

Height Master

ไฮมาสเตอร์

Check Master

เช็คมাসเตอร์

Standard Scales

สเกลมาตรฐาน

Straight Master

สเตรทมาสเตอร์

Square Master

สแควร์มาสเตอร์

Reference Gage

เครื่องมืออ้างอิง

Surface Plate

โต๊ะระบับ